

取扱・組立説明書

PP311789

滑り台×ブランコ

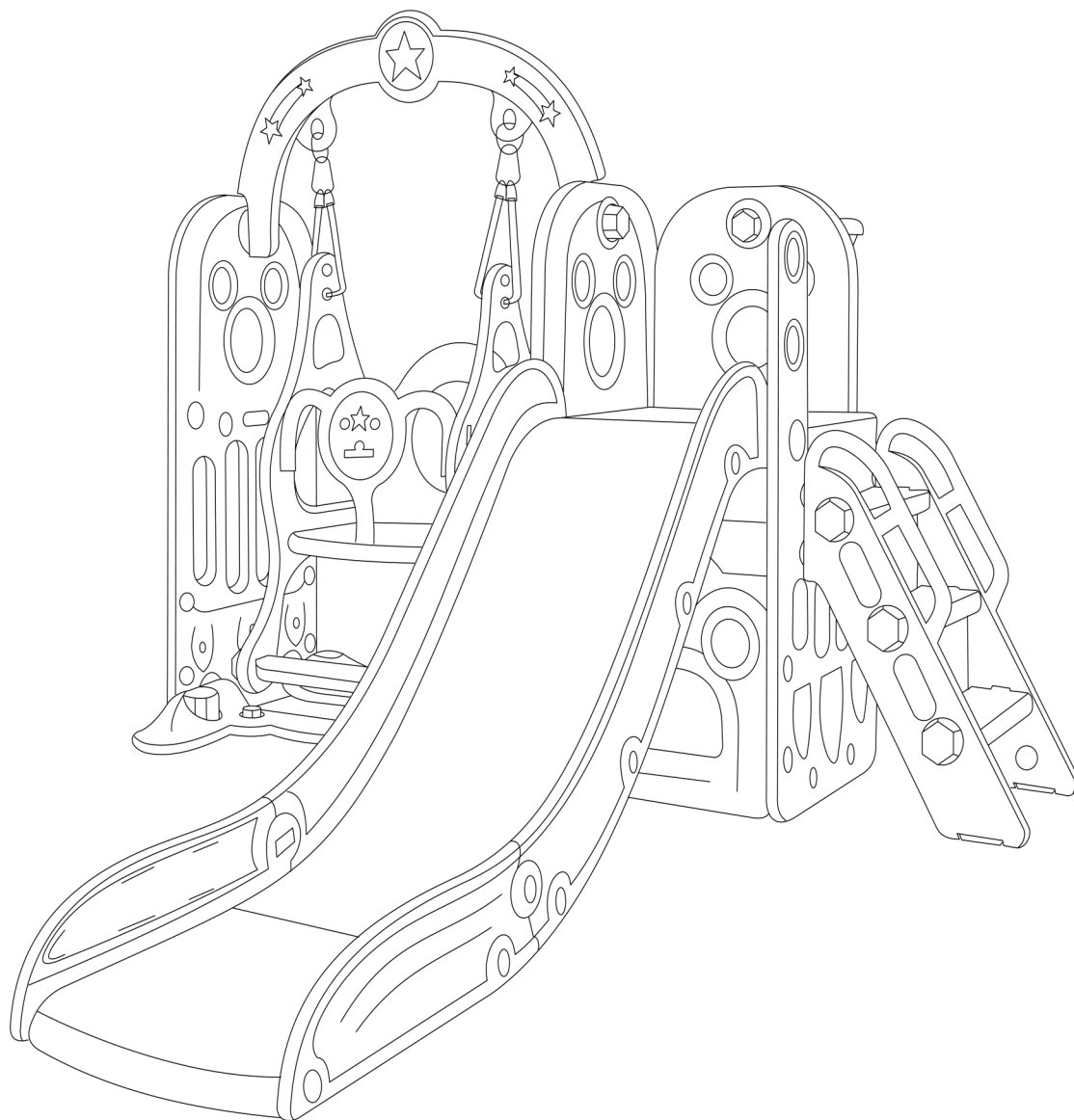

この度はお買い上げいただきまして誠にありがとうございます。

安全に使用するために、説明書をよく読んで、正しく使用してください。

! なお、お読みになった後も、お使いになる方がいつでも
ご利用できる所に大切に保管してください。



警告

保護者の方へ必ずお読みになり本書を保管してください。
(思わぬ事故につながりますので下記を必ずお守りください。)

- 安全のため、破損、変形がある場合は、使用しないでください。
- お子様の一人遊びは危険です。必ず保護者のもとで遊ばせてください。
- 組み立て、分解は必ず大人の方が行い、お子様が部品を触らないように注意してください。
- 遊ぶ前には必ず点検を行い、危険のないことを確認してください。
- お子様が遊ぶ際には必ず、完全に組み立てた状態でご使用ください。
- 本品は1歳以上のお子様を対象に設計しています。1歳以下のお子様及び体重55KG以上の方は使用しないでください。
- 周りに危険のないことを確かめてから使用してください。
- 本品は室内用です。屋外では絶対に使用しないでください。
- 階段、縁側、ベランダなど、転倒の恐れのある場所、傾斜のある場所、火気のある場所では絶対に使用しないでください。
- 脚立、踏台など、使用目的以外で使用しないでください。
- 危険ですので、高いところから本品の上に飛び降りたり、片側に無理に体重をかけたりしないでください。
- 各部品の取付部の際間や可動部に指や髪の毛や衣服などを挟まないよう注意してください。
- 組み立て前の部品、外れた部品、壊れた部品は口の中に絶対に入れてください。窒息や突起物でのどを付いてケガをする恐れがあります。
- 使用する前に破損、各部分の緩み、部品の紛失、鋭い角がないかを必ず確認してください。万が一、破損、故障などがあった場合はご使用にならないでください。また、他のメーカーの部品を代わりに使用しないでください。
- 品質には万全を期しておりますが、万一商品に不具合が発生した場合は、直ちに使用を中止し、弊社までご連絡くださいます。ようお願い申し上げます。
- 用途以外でご使用になった場合の故障・修理事故・そのほかの不具合については責任を負いかねます。ご理解のほどよろしくお願いいたします。
- 天災などの不可抗力やお客様のお取り扱い上の不注意、不当な修理、改造による故障、破損に対する保証は致しかねます。ご理解のほどよろしくお願いいたします。
- 本書に記載されている以外の方法で使用しないでください。製品の機能が充分発揮できないだけでなく大変危険です

△ 使用上のご注意

- 本品は長期使用による劣化・破損の恐れがあります。必ず定期的に点検してください。万一異常がある場合は直ちに使用を中止してください。
- 接続部品などに亀裂や破損などがある場合は、使用を中止してください。
- 高温・多湿の場所や直射日光が当たる場合での使用や保管は行わないでください。
- 本品を使用する場合は必ず平らな場所に設置してください。

⚠ 使用上のご注意

- 乱暴に使用したり、危険な遊び方を絶対にしないでください。
- 遊ぶときには、本体などが浮かないようにしてください。床などが傷つく場合があります。遊ぶ前に、取扱説明書をよく読んでから使用してください。
- 取扱説明書で指示されている以外の物は取り付けしないでください。
- 指定の組み立て以外の組み立てをしないでください。

⚠ メンテナンス











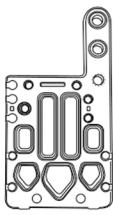
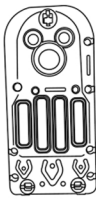
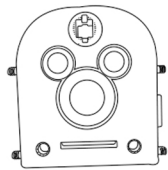
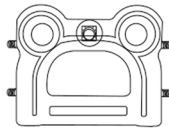
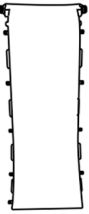
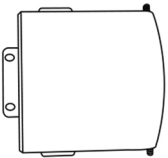



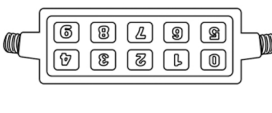

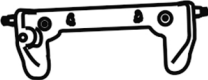
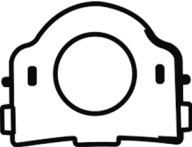

- 遊ぶ前に各部のポルトの締め付けを確認し、必要に応じて「増し締め」をしてください。破損を防ぐために、締めすぎないでください。
- 各部にガタつきや緩みおよび、変形・ひび割れなどの異常が無いか点検してください。
- ロープ梯子とブランコの縄がしっかりと取り付けられているかどうかを確認してください。
- ブランコの座席やロープを含むすべての可動部品に摩耗・損傷・劣化がないか確認してください。
- 乾燥によって発生する可能性のある破片や亀裂がないか、すべての部品をチェックしてください。
- タオルなどに水を含ませ絞った後優しく拭いてください。
- 使用中にブランコ回転部から音が出る場合は少量の食用油をつけて拭いてください。
- 廃棄の方法:不要になった場合、各地方自治体の廃棄区分に従って処分してください。

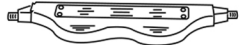
※本取扱説明書に記載されている本製品の生地柄、付属品は、ご購入いただいた製品と異なる場合がありますので、あらかじめご了承ください。

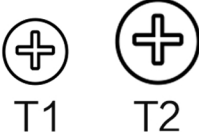
※本体に付属している相包材(ビニール袋)は窒息等の事故につながる恐れがありますので、お子様の手の届かない場所に保管するか廃棄するようにしてください。

部品明細

商品を開封してから、部品類の数をご確認の上、組立作業を行ってください。
 部品がかけている場合は、こちらまでご連絡ください。

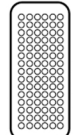
A 	B  X2	C  X2	D  X2
E 	F  X2	G  X2	H  X2
I  X2	J  X2	K  X3	L 
M 	N  X2	O  X2	P 
Q 	R 	S  X2	T 
U 	V  V1 V2	W 	X 
Y 	Z 	a+ 	

① 組立方法

1 【Fx1 Hx1 Xx1 T1x1】

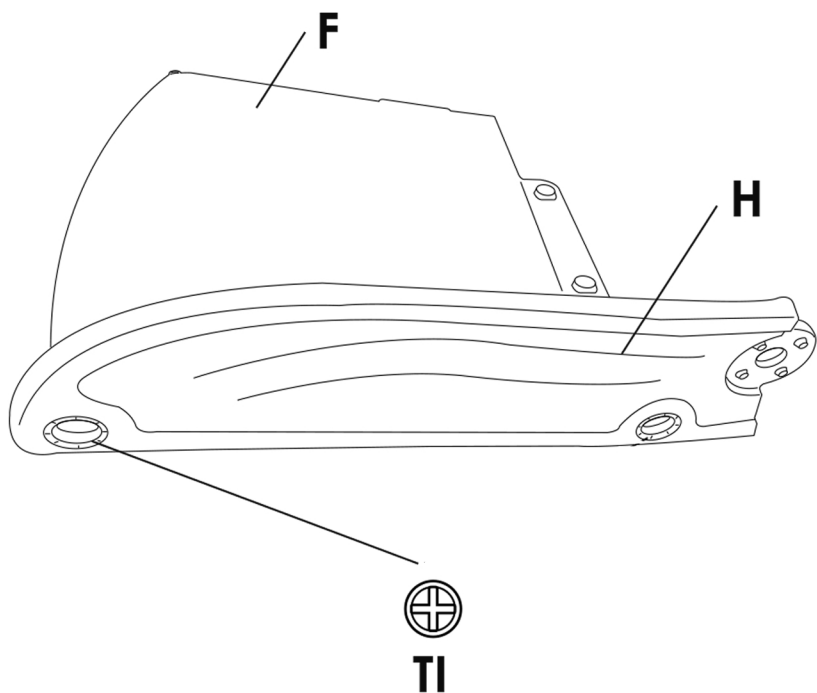

滑り台下部(F)に下部の手すり(H)をはめ、取付穴を合わせます。
ナット(T1)を取り付け、簡易スパナ(X)で締付けます。

2 【Ex1】

滑り台上部(E)に滑り台下部(F)を乗せ、
穴の位置を合わせます。

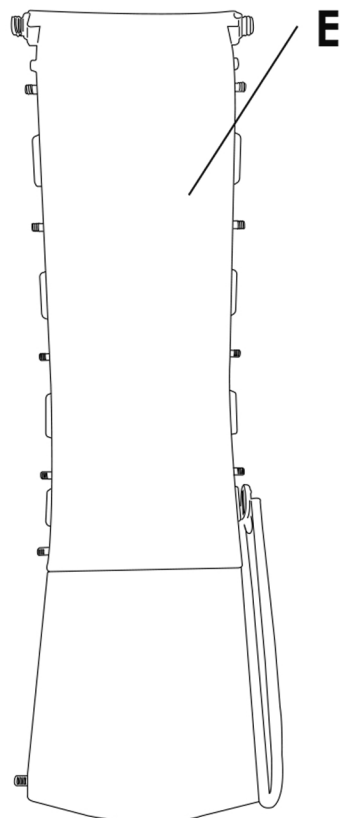

① 組立方法

3

【Gx1 T1x5】

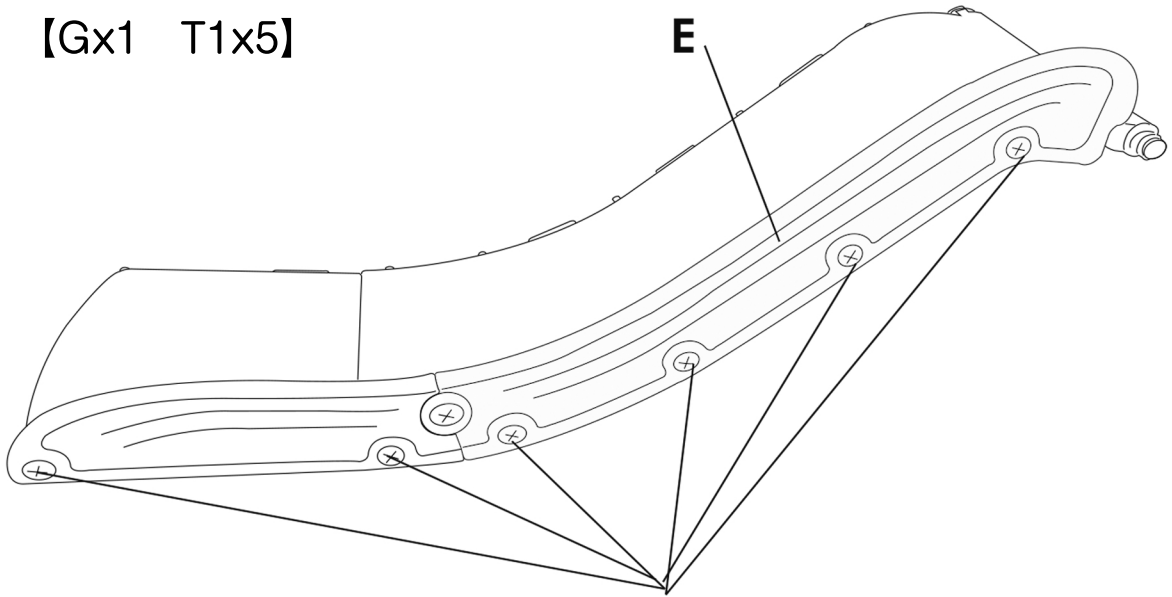

⊕ T1

上部の手すり(G)と下部の手すり(H)をすべり台
ボードにはめ、取付穴をナット(T1)で合わせます。

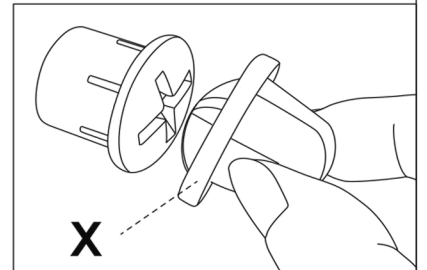

4

【T1x8 Wx2】

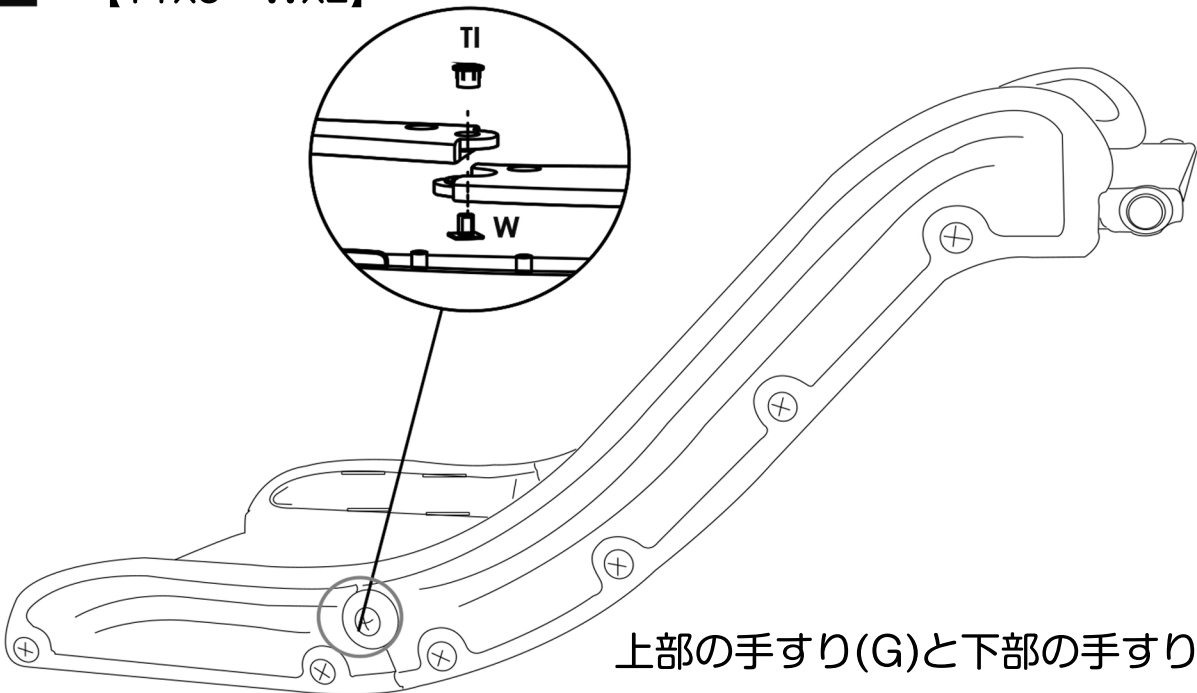

上部の手すり(G)と下部の手すり(H)中
央部は、ナット(T1)(W)で固定します。
向う側も同様に組み立てます。

① 組立方法

5 【Ax1 Yx1】

パネル(A)に滑り台上部(E)を挿込み、外側からナット(Y)で締付けます。

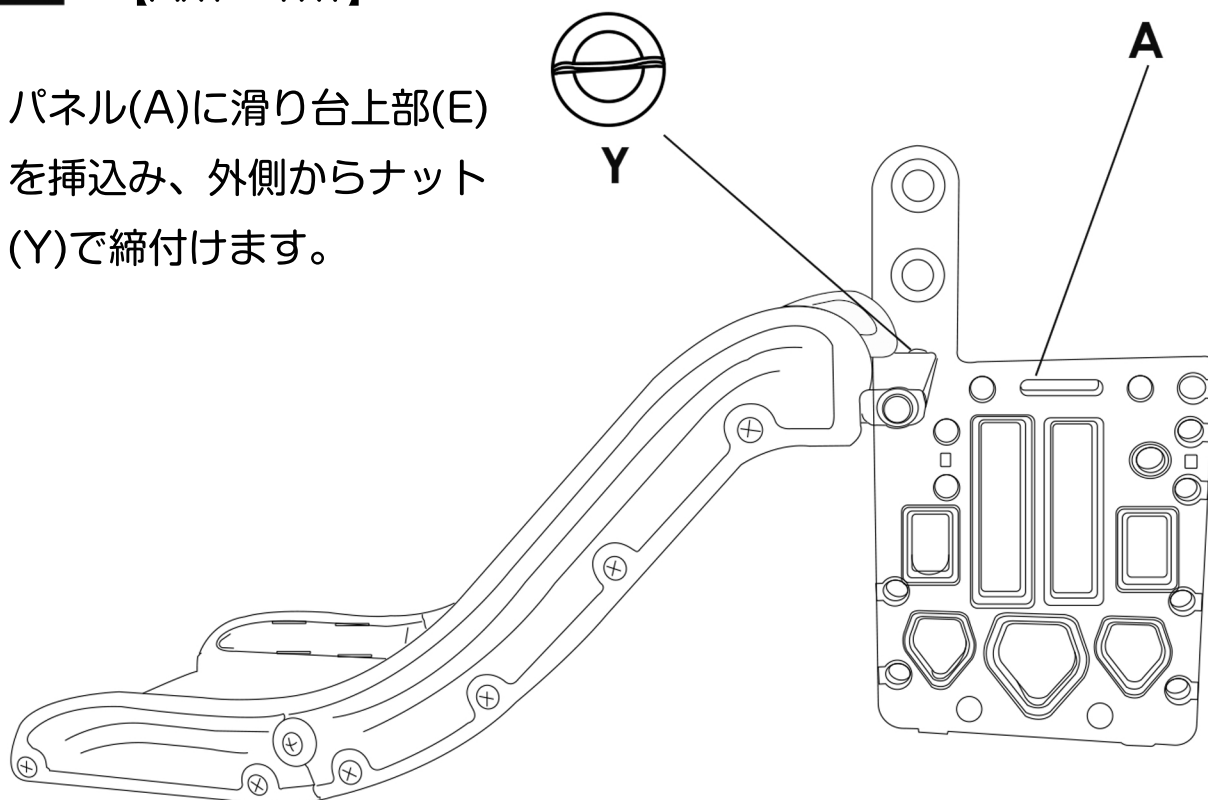

6 【Dx2 Lx1 Cx1 T2x9】

パネル(A)に(D)、(L)と(C)を挿込み、外側からナット(T2)で締付けます。

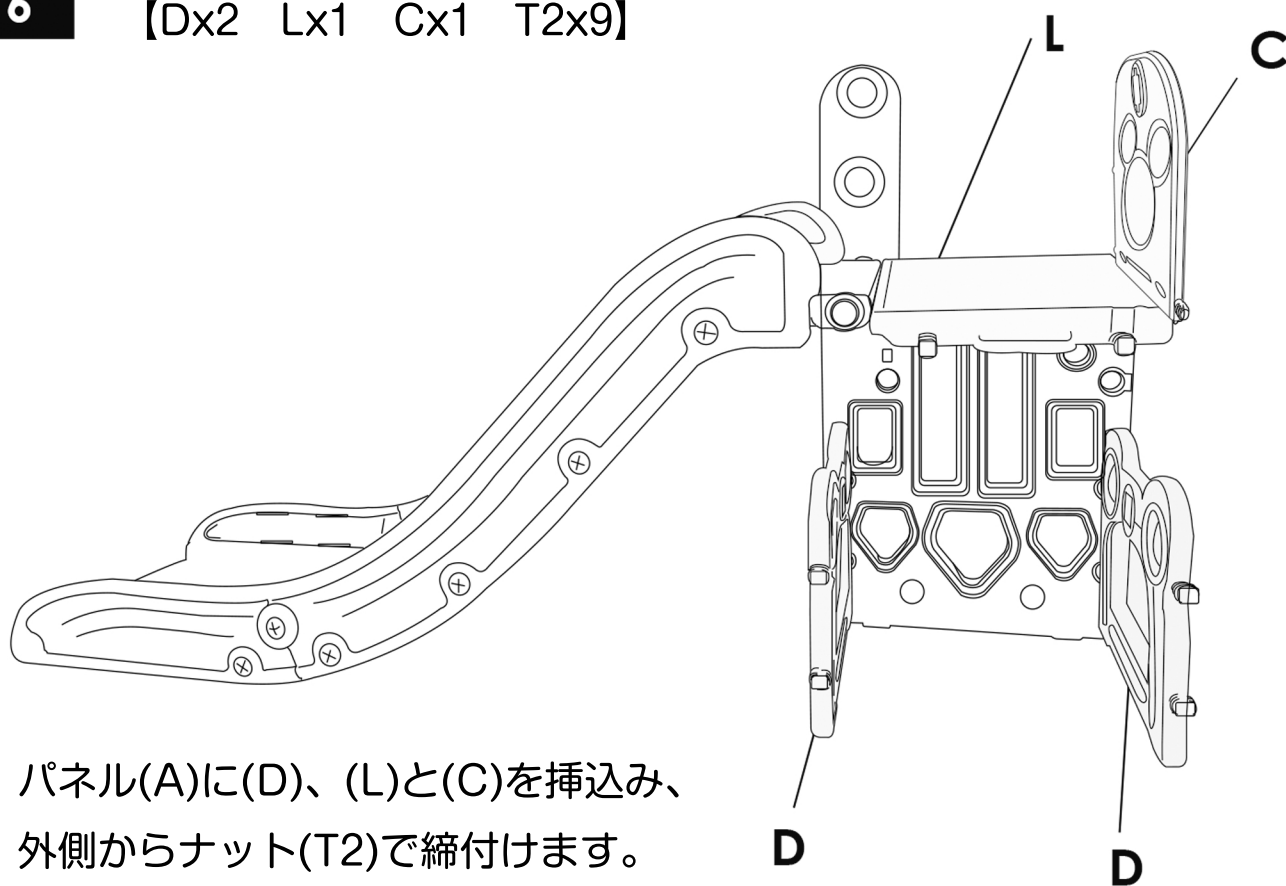

① 組立方法

7

【Bx1 T2x8 Yx1】

パネル(B)をはめ、
取付穴をナット(T2)と(Y)で合わせます。

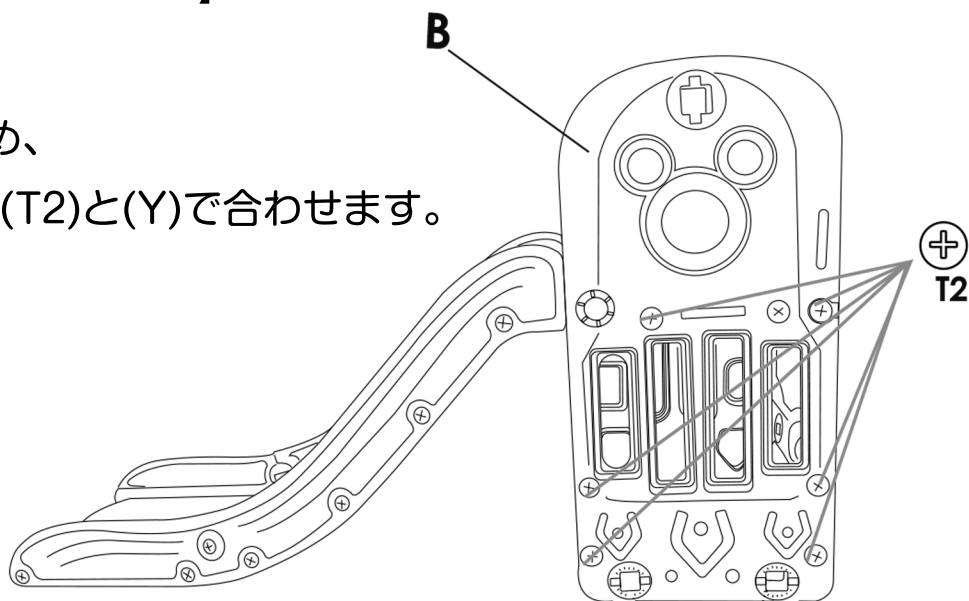

8

【Ix1 Jx2 Kx3 a+x1 Ux3】

(I)に(J)と(K)を乗せ、穴の位置を合わせて、
外側からナット(U)で締付けます。
(I)の下に滑り止めスリーブ(a+)を付きます。

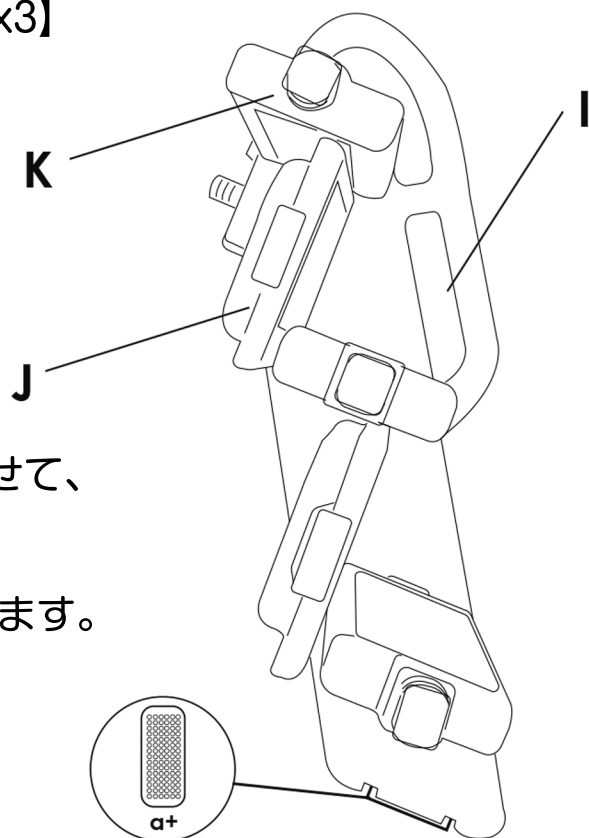

① 組立方法

9

【Ix1 a+x1 Ux3】

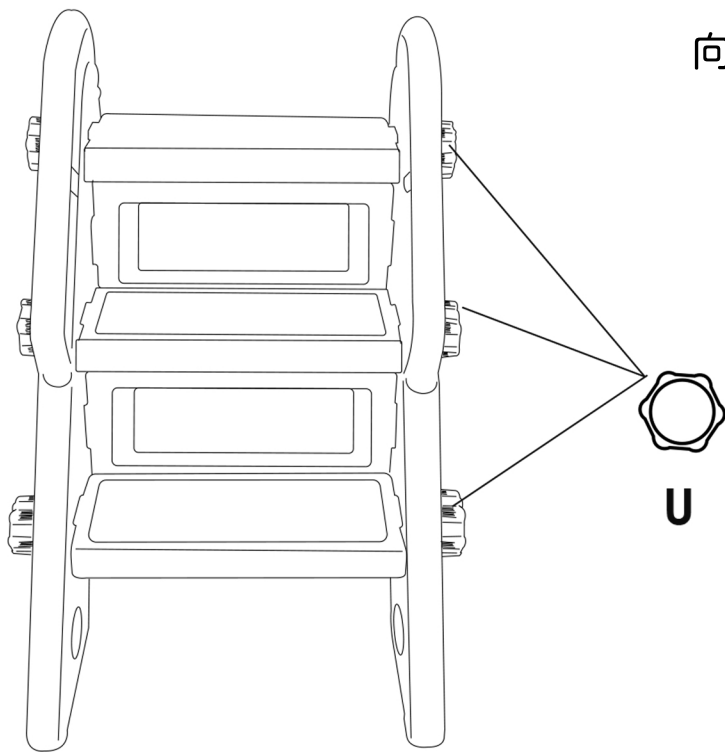

向う側も同様に組み立てます。

10

【T2x4】

(A)に完成した部分に乗せ、
穴の位置を合わせて、
ナット(T2)で締付けます。

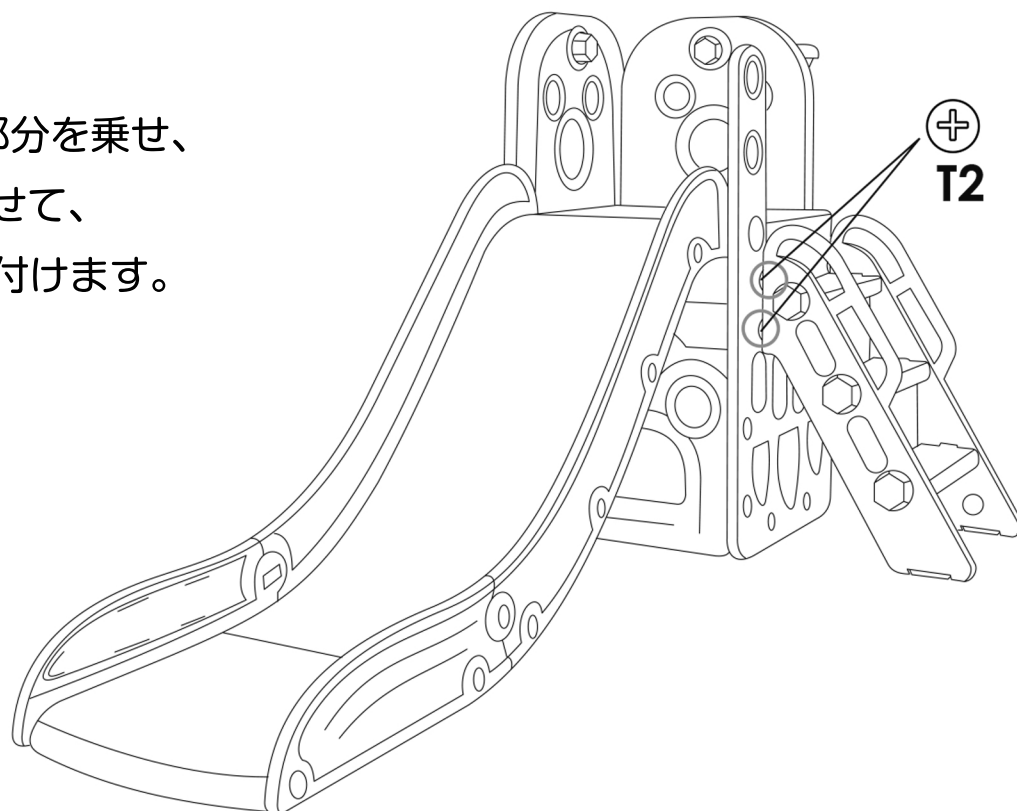

① 組立方法

11

【Rx1 Sx1 Nx1 Px1 Mx1 T1x4 Ux1】

(S)に(N)、(P)、(M)を乗せ、
穴の位置を合わせ、
ナット(T1)で締付けます。
(N)に(M)を乗せ、
下からナット(T1)で締付けます。
(S)の下部に(R)を乗せ、
ナット(U)で締付けます。

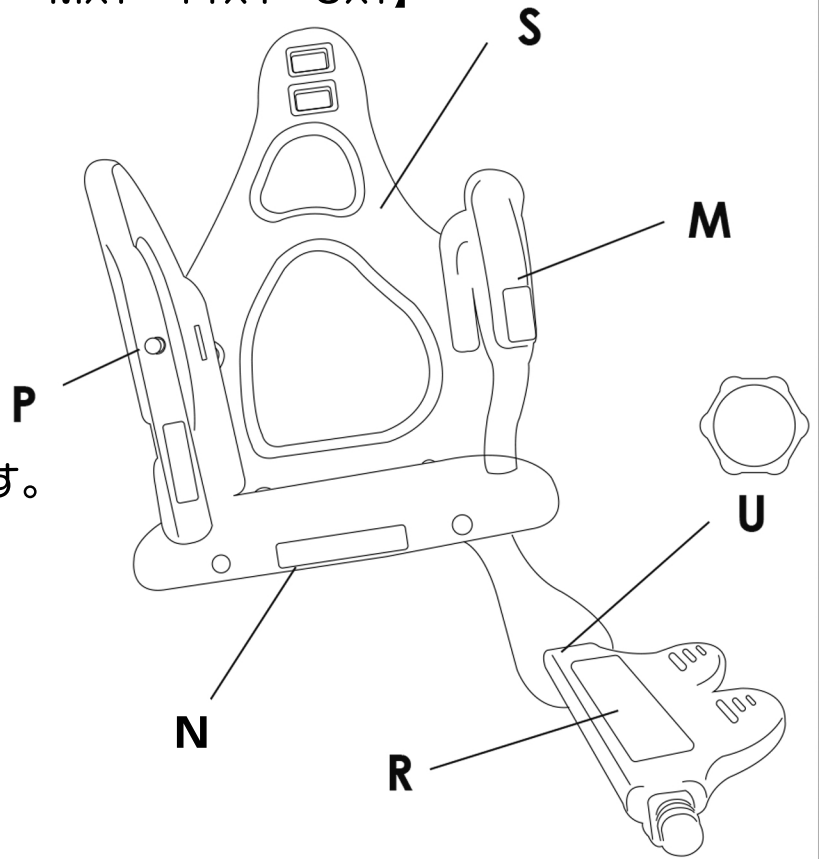

12

【Sx1 T1x3 Ux1】

向う側も同様に組み立てます。

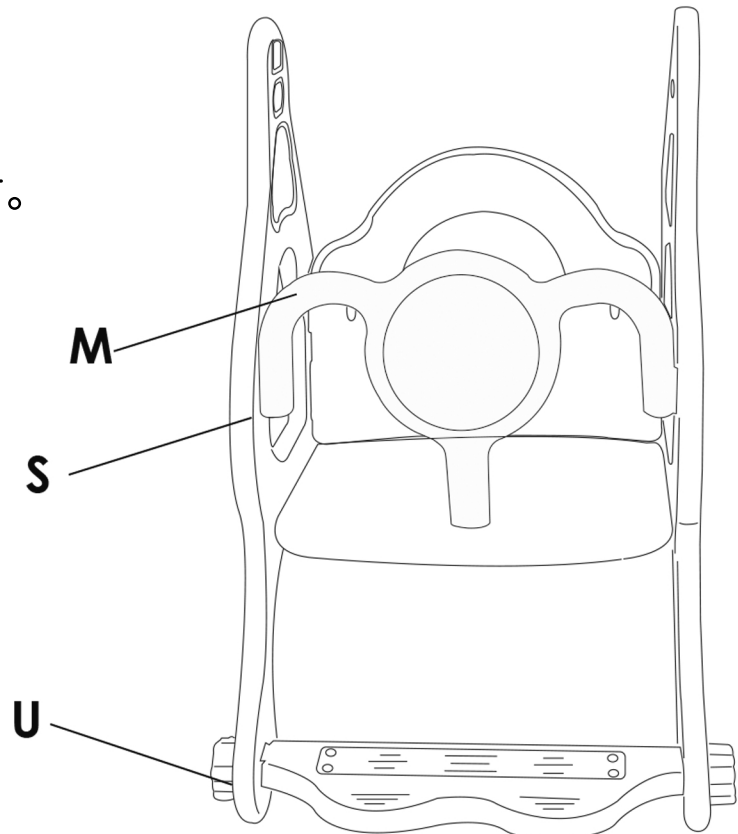

① 組立方法

13

【Ox2 Zx4 Qx1 Ux3 V1x2 V2x2】

(O)に(Z)を挿込み、固定して、
(B)に乗せ、ナット(U)で締付け
ます。

向う側も同様に組み立てます。

(Q)と(S)を(V1、V2)で
接続し、(B)に乗せ、
(U)で固定します。

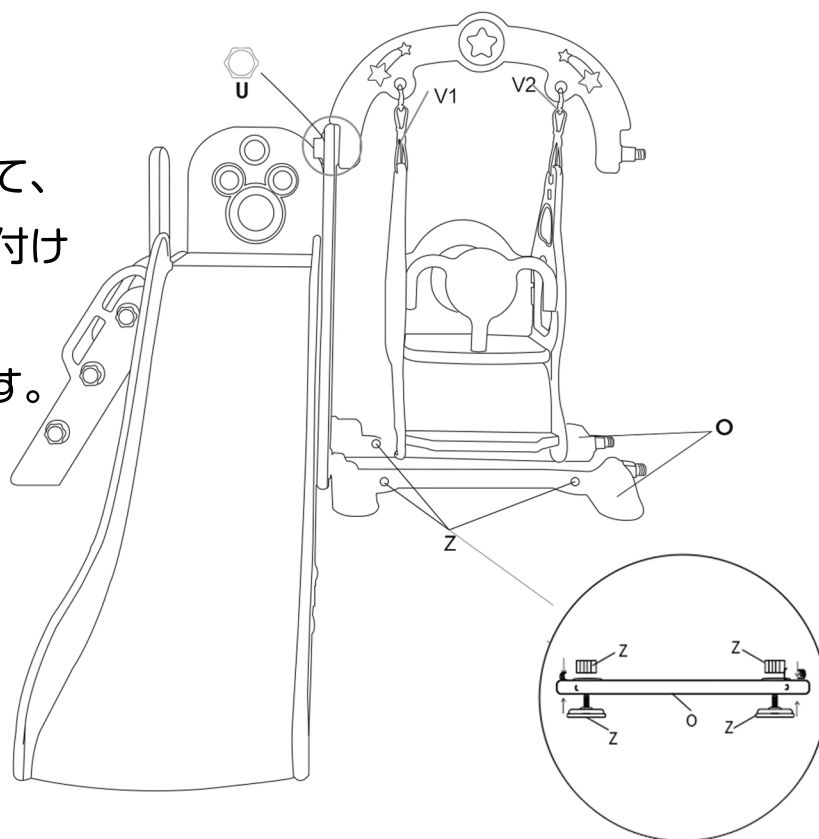

14

【Bx1 Ux3】

完成した部分に
パネル(B)を乗せ、
外側からナット(U)で
締付けます。

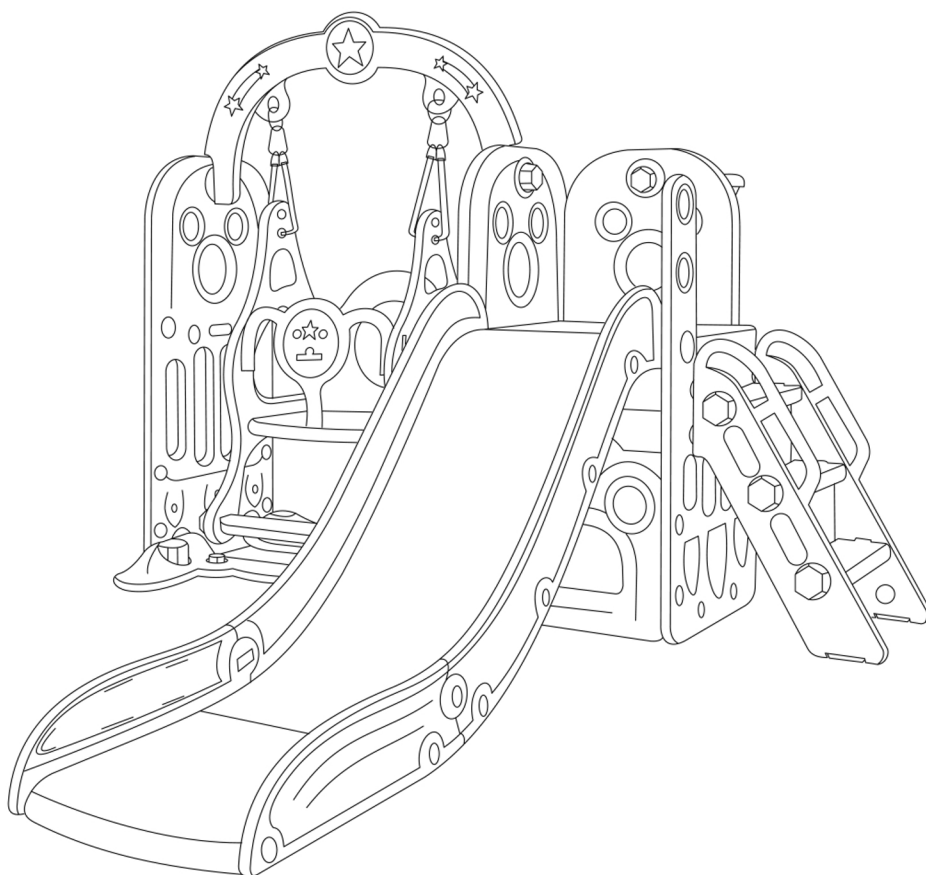

保証規定

※弊社は、顧客満足度100%を目指し、日々製品(部品やカラーも含め)の改良を行っています。
※そのため、予告なく仕様を変更する場合があります。

※また、取扱説明書に最新情報が反映されない場合があります。ぜひご理解・ご了承ください。
本規約は、弊社を經由して販売させていただいた該当商品に関して保証する内容を明記したものです。

弊社商品には商品保証書等は同相しておりません。お客様の購入履歴や保証情報は弊社にて管理・保管しておりますのでご安心ください。

返送いただく場合商品を再梱包していただく必要がございますので、梱包材はお捨てにならないようお願いいたします。

1.保証の期間

商品発送日から1年間といたします。

保証期間を超過しているものについては、保証の対象外となり有償対応となります。

発送日より7日以内の初期不良にあたる場合、送料・手数料弊社負担にて対応いたします。

2.保証の適用

お買い上げいただいた弊社商品を構成する各部品に、材料または製造上の不具合が発生した場合、本規約に従い無料で修理いたします。(以下、この無料修理を「保証修理」とする)往復送料や出張修理を行った場合の出張料は、お客様のご負担となります。

保証修理は、部品の交換あるいは補修により行います。保証修理で取り外した部品は弊社の所有となります。

本規約は、第一購入者のみに有効であり、譲渡することはできません。ご購入された年月日、販売店、商品、製造番号の特定が出来ない場合、保証が受けられない場合がございます。

本規約の対象となる商品とは、日本国内で使用し故障した商品とします。日本国外に持ち出した時点で保証は無効となります。

4.注意事項

部品の在庫がない場合、お取り寄せにお時間をいただく場合がございます。

仕様変更などによりアッセンブリーでの供給しかできない場合がございます。

保証期間(1年間)を過ぎたものは、保証期間内におけるご使用回数に関係なく、すべて有償となります。

3.保証適用外の事項

- (1)純正部品あるいは弊社が使用を認めている部品・油脂類以外の使用により生じた不具合
- (2)保守整備の不備、保管上の不備により生じた不具合
- (3)一般と異なる使用場所や使用方法、また酷使により生じた不具合
- (4)取扱説明書と異なる使用方法により生じた不具合
- (5)示された出力や時間の限度を超える使用により生じた不具合
- (6)弊社が認めていない改造をされたもの
- (7)地震、台風、水害等の天災により生じたもの
- (8)注意を怠った結果に起きたもの
- (9)薬品、雨、電、氷、石、塩分等による外から受ける要因によるもの
- (10)使用で生じる消耗や時間の経過で変化する現象(退色、塗装割れ、傷、腐食、錆、樹脂部品の破損や劣化等)
- (11)機能上影響のない感覚的な現象(音、振動、オイルのにじみ等)
- (12)弊社または弊社が認めているサービス店以外にて修理をされた商品
- (13)使用することで消耗する部品または劣化する部品
- (14)保証修理以外の、調整・清掃・点検・消耗部品交換作業等
- (15)商品を使用できなかったことによる損失の補填(休業補償、商業損失の補償、盗難、紛失等)