

# WF311163

## 丸型昇降テーブル 2/2

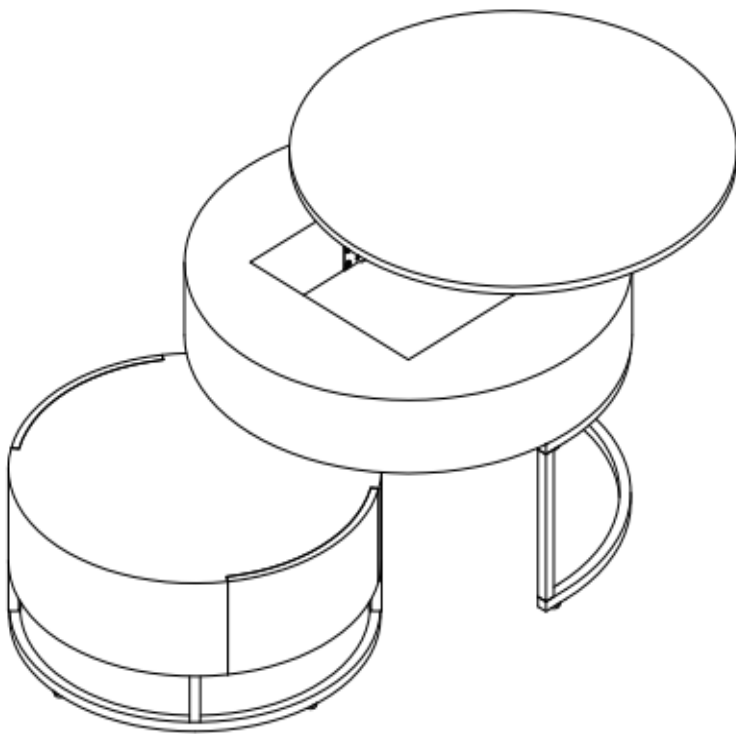

### ⚠ 注意

部品に番号が付けられているので、商品を開封してから、部品類の数をご確認の上、組立作業を行ってください。

部品が欠けている場合はこちらまでご連絡ください。

※二人で組み立てることをおすすめします。

※明るい場所で組み立てることをおすすめします。

本製品は2つのパッケージに分かれてお届けされます。それぞれのパッケージの配送日時および包装に若干の違いが生じる可能性があります。お手元に届くまで、ご理解とお待ちいただきますようお願い申し上げます。

## **⚠ 注意** 保護者の方へ必ずお読みになり本書を保管してください。

(思わぬ事故につながりますので下記を必ずお守りください。)

安全のため、破損、変形がある場合は、使用しないでください。

部品に番号が付けられているので、商品を開封してから、部品類の数をご確認の上、組立作業を行ってください。部品が不足している場合は当店に連絡してください。

本製品は2つのパッケージに分かれてお届けされます。それぞれのパッケージの配送日時および包装に若干の違いが生じる可能性があります。お手元に届くまで、ご理解とお待ちいただきますようお願い申し上げます。

2-3人で明るく平坦な場所で組み立てることをお勧めします。

工場の生産や輸送の過程で生じる不良品については、どうぞお気軽に弊社とご連絡ください。お客様からのご連絡を受け、すぐに適切な対応を取らせていただきます。お手数をおかけし、大変申し訳ございませんが、何か問題が発生した場合は、ご遠慮なくご連絡ください。お客様のご理解とご協力に心より感謝申し上げます。

## **⚠ 使用上のご注意**

本品は長期使用による劣化・破損の恐れがあります。必ず定期的に点検してください。万一異常がある場合は直ちに使用を中止してください。

接続部品など裂や損などがある場合は、使用を中止してください。

取扱説明書で指示されている以外の物は取り付けないでください。指定の組み立て以外の組み立てをしないでください。

廃棄の方法: 不要になった場合、各地方自治体の廃棄区分に従って処分してください。

テーブルを配置する際は、平らで安定した床面に設置してください。特に大テーブルのガラス天板を傷つけることなく安全にお使いいただけるようにご注意ください。

テーブルの昇降機能を使用する際は、テーブル上の物品を取り除いてください。昇降中に物品が挟まれることを避けるためです。

テーブルの高さ調節を行う際は、適切な高さで安定した状態になるように調整してください。高さ調節が完了したら、しっかりと固定してください。

テーブルのお手入れは、柔らかい乾いた布を使用して埃や汚れを拭き取るか、適切な家具用クリーナーを使用してください。特にガラス天板は傷をつけないように注意して拭いてください。

異常な動作や異音、不具合を感じた場合は、直ちにご使用を中止し、取扱説明書を参照して対処方法を確認してください。必要に応じて、販売店またはサポートセンターにお問い合わせください。

# 家庭用品品質表示

組立作業はととても大変だと存じておりますが仕上がりにご満足いただけることと、ご愛用いただけることを願っております。なお、お買い上げの商品につきまして、ご不満やご要望などがございましたら、ご遠慮なくお申しつけください。

## 【ご使用上の注意事項】

### ① お手入れの方法

#### 1. スチールパイプ部のお手入れ

柔らかい布で空拭きしてください。化学ぞうきんなどは使わないでください。

### ②安全上の注意

1. 商品のご使用や組み立てるとき、取り扱い説明書をよくお読みの上、正しくご使用ください。十分なスペースを確保して下さい。もし不適當にご使用や組み立てるし、怪我の原因になります。

2. 直射日光の当たる場所でのご使用は避けてください。変色や変形の原因になります。

3. 製品は必ず屋内で使用し、屋外での使用は避けてください。変色・変形等の原因になります。

4. 使用中にネジのゆるみなどによるガタツキが生じたときは、販売店又は当社営業担当までご連絡ください。ガタツキが生じたまま使用されますとけがの原因になります。

外形寸法          幅500mm × 奥行き500mm × 高さ250mm

甲板の表面材      合成樹脂化粧 MDF(メラミン樹脂)

表面加工          PVC貼り



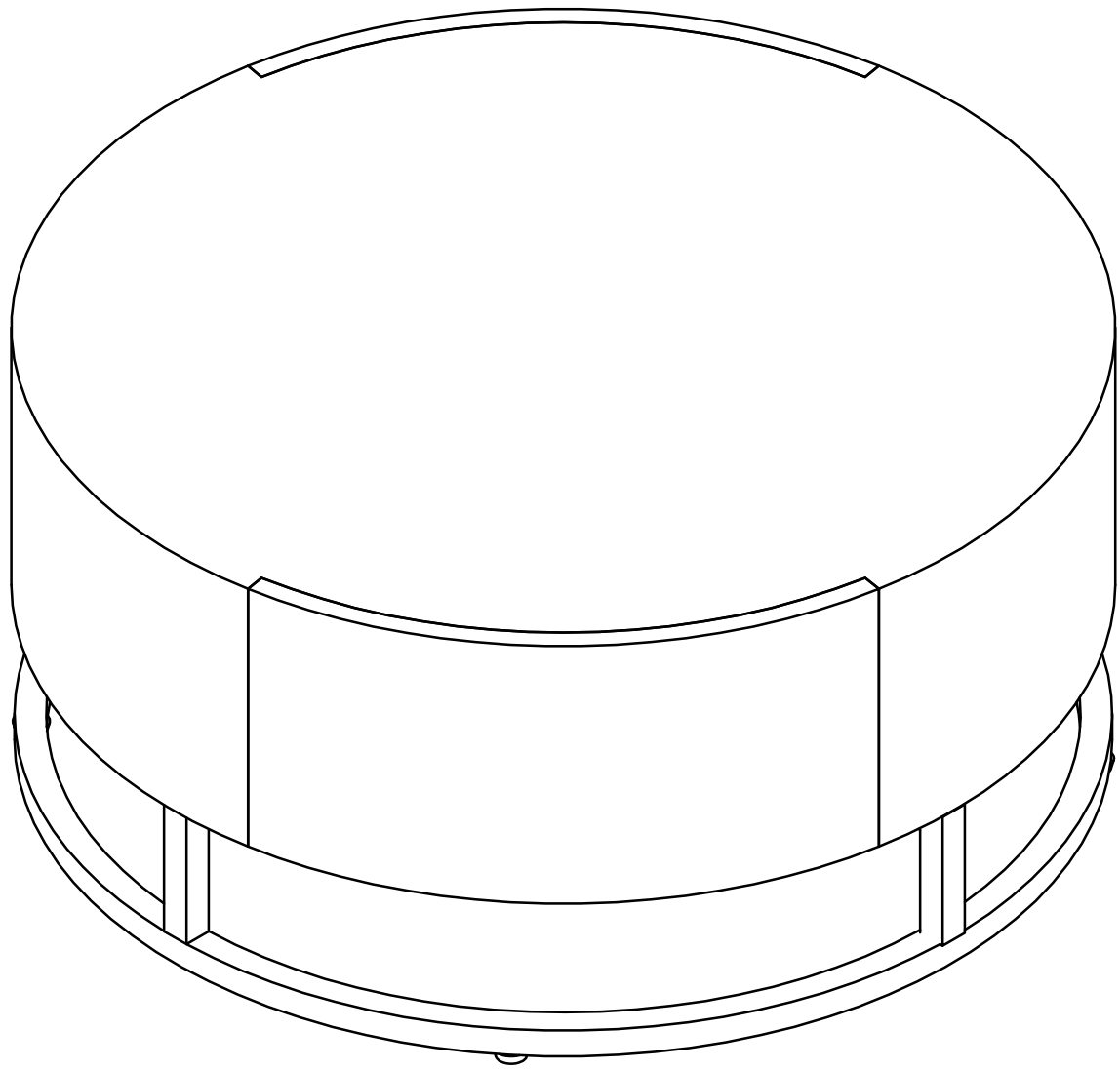

### 取扱い上の注意

- ・直射日光又は熱を避ける旨
- ・加熱した鍋、湯沸かし等を直接置かない旨

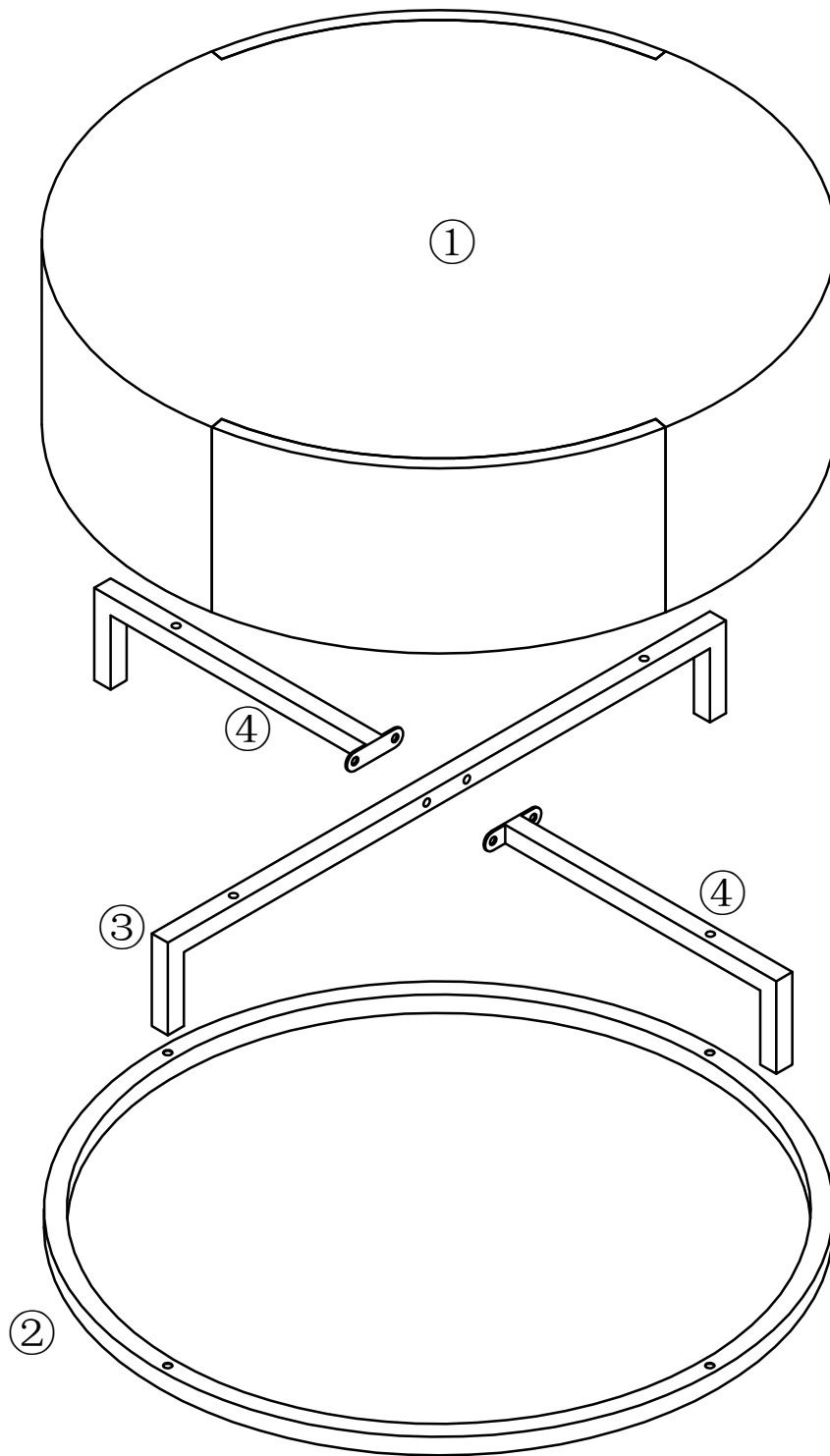
オリエンタル・スタンダード・ジャパン株式会社  
東京都八王子市石川町2969-16ランドポート八王子2F







<p>A M6x10mm</p>  <p>4PCS</p>	<p>B M6x30mm</p>  <p>4PCS</p>	<p>C M6x40mm</p>  <p>4PCS</p>
<p>D</p>  <p>4PCS</p>	<p>E 4mm</p>  <p>1PC</p>	

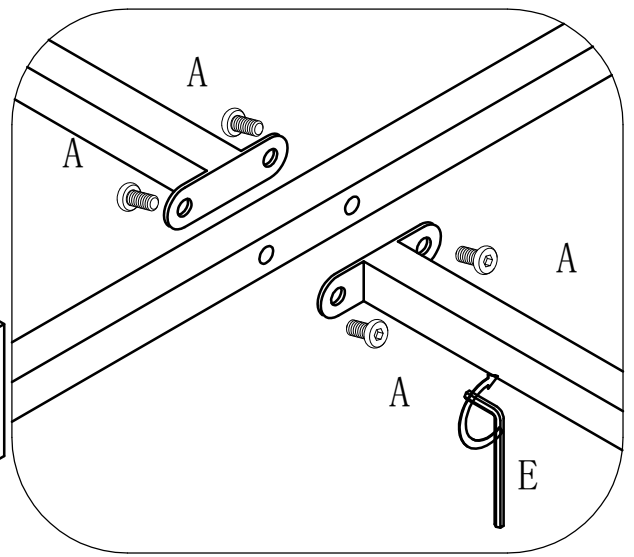
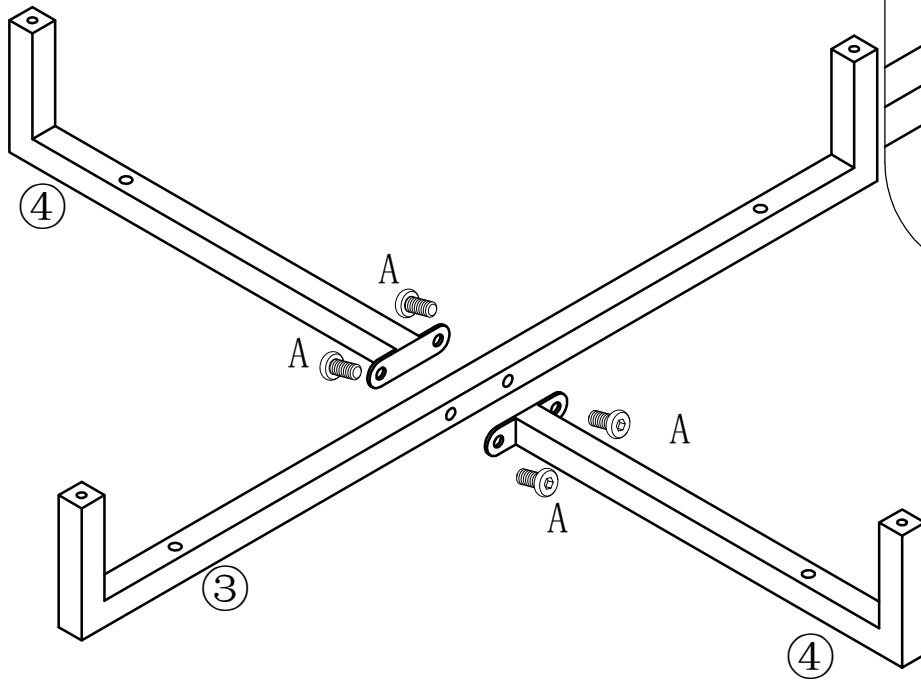

図のように、ネジA×4を使用してまず  
 部品4×2、部品3を組み合わせ、ネジ  
 A×4を締めて取り付けてください。

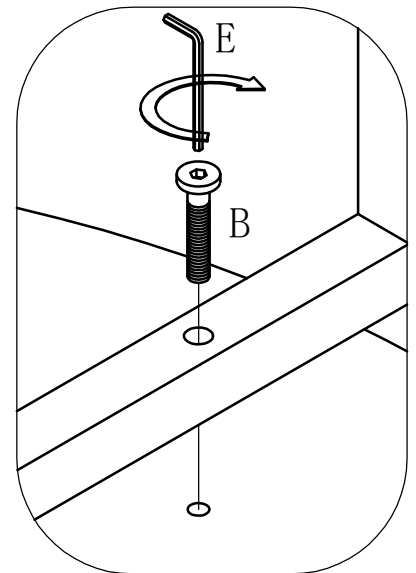
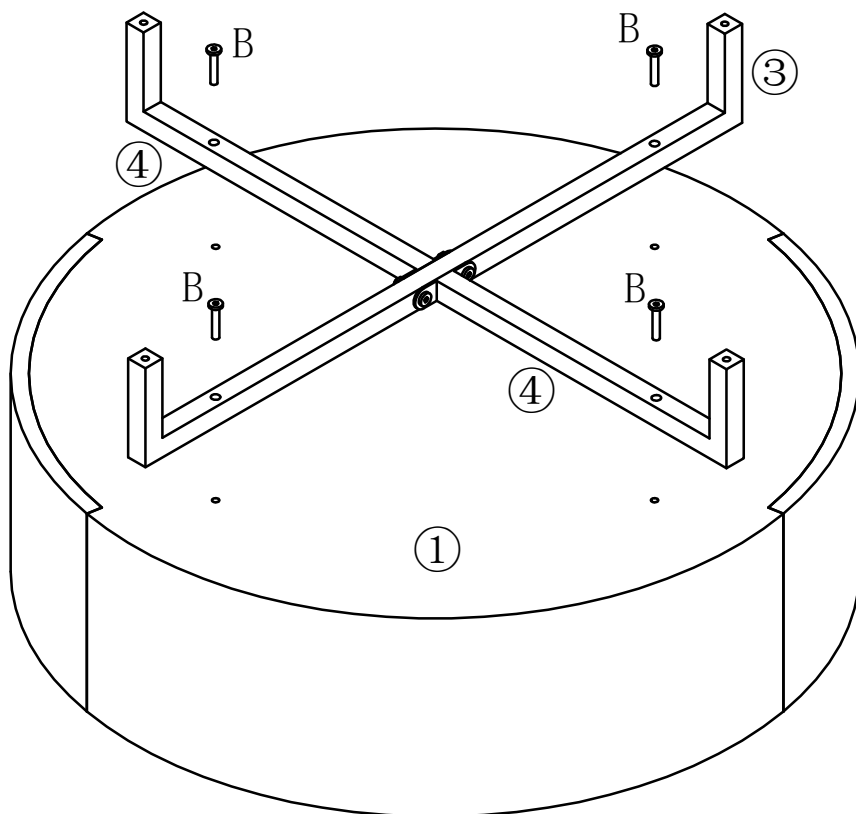

A	M6x10mm	E	4mm
			
	4PCS		1PC

図のように、ネジB×4を使用してまず  
 部品4、部品3、部品1を組み合わせ、ネジ  
 A×4を締めて取り付けてください。



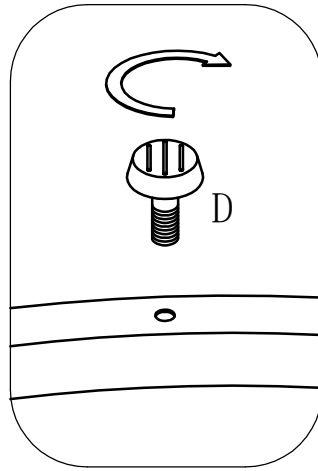
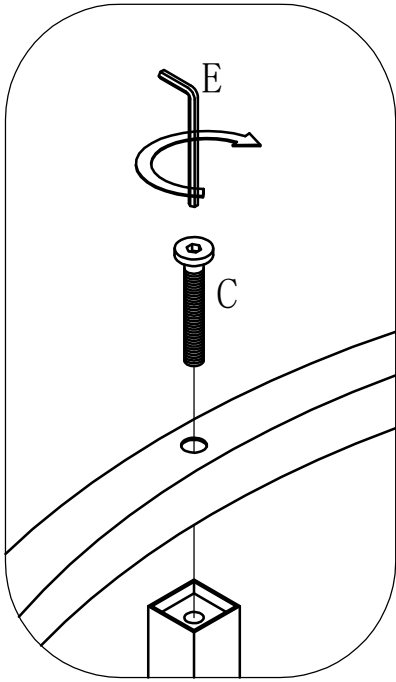

B	M6x30mm	E	4mm
			
	4PCS		1PC

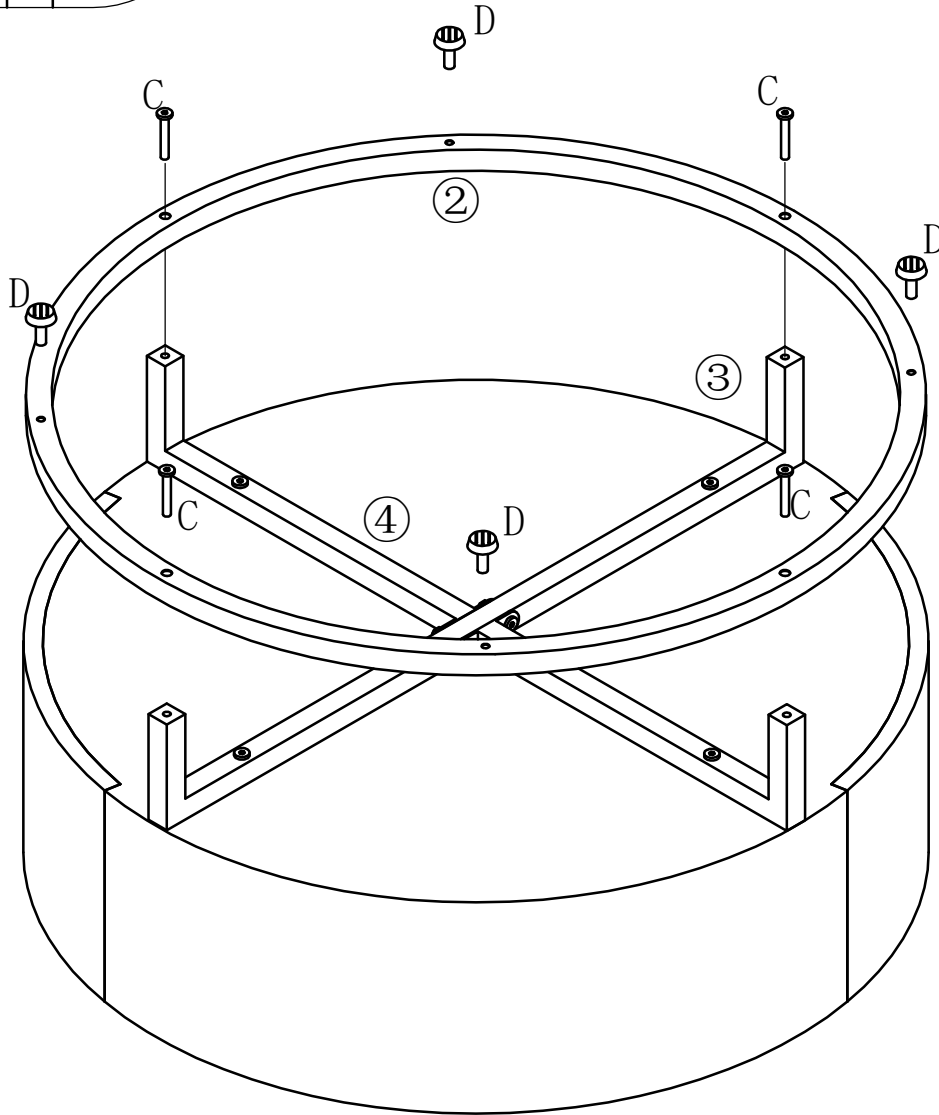

図のように、ネジC×4を使用してまず部品4、部品3、部品2を組み合わせ、ネジC×4を締め付けて取り付けてください。その後、部品D×4を対応する穴に挿入し、締め付けてください。



<p>C M6x40mm</p>  <p>4PCS</p>	<p>D</p>  <p>4PCS</p>	<p>E 4mm</p>  <p>1PC</p>
--	--	---